

JAK SE STÁT FOTOGRAFEM



evropský
sociální
fond v ČR



EVROPSKÁ UNIE



MINISTERSTVO ŠKOLSTVÍ,
MLÁDEŽE A TĚLOVÝCHOVY



Liberecký
kraj

INVESTICE DO ROZVOJE VZDĚLÁVÁNÍ

„Prezentace odborných profesí a řemesel“

Českolipské muzeum představuje školám v rámci grantového projektu Libereckého kraje
PŘÍRODOVĚDNÉ PROFESE, ODBORNÉ PROFESE A TRADIČNÍ ŘEMESLA
s cílem rozšířit výuku předmětu Volba povolání pro žáky 8. až 9.tříd
s možností odborného a praktického seznámení se s daným oborem.

PREZENTACE

ODBORNÝCH PROFESÍ
A TRADIČNÍCH ŘEMESEL

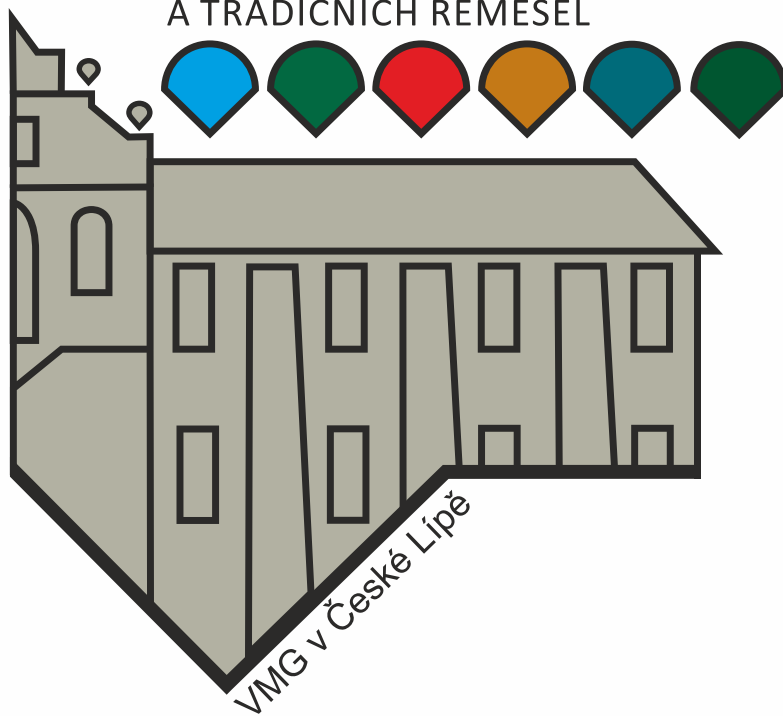

Registrační číslo projektu: CZ.1.07/1.1.22/02.0003

Název projektu: Prezentace odborných profesí a řemesel

Název příjemce podpory: Vlastivědné muzeum a galerie v České Lípě, přísp. organizace

Název a číslo globálního grantu: CZ.1.07/1.1.22 Zvyšování kvality ve vzdělávání v Libereckém kraji II

Název a číslo oblasti podpory: 1.1 Zvyšování kvality ve vzdělávání

Schvalovatel návrhu GP: Liberecký kraj

FOTOGRAF

Fotograf je kvalifikovaný pracovník, který provádí fotografování digitální i analogovou technikou, digitální zpracování obrazu, zpracování materiálů a zhotovování finálních fotografií různými zpracovatelskými postupy dle obrazového vstupu.

Zhotovuje snímky v oblasti reprodukční a technické fotografie, fotografie architektury a krajiny a fotografie specializované pro různé technické a vědecké účely.

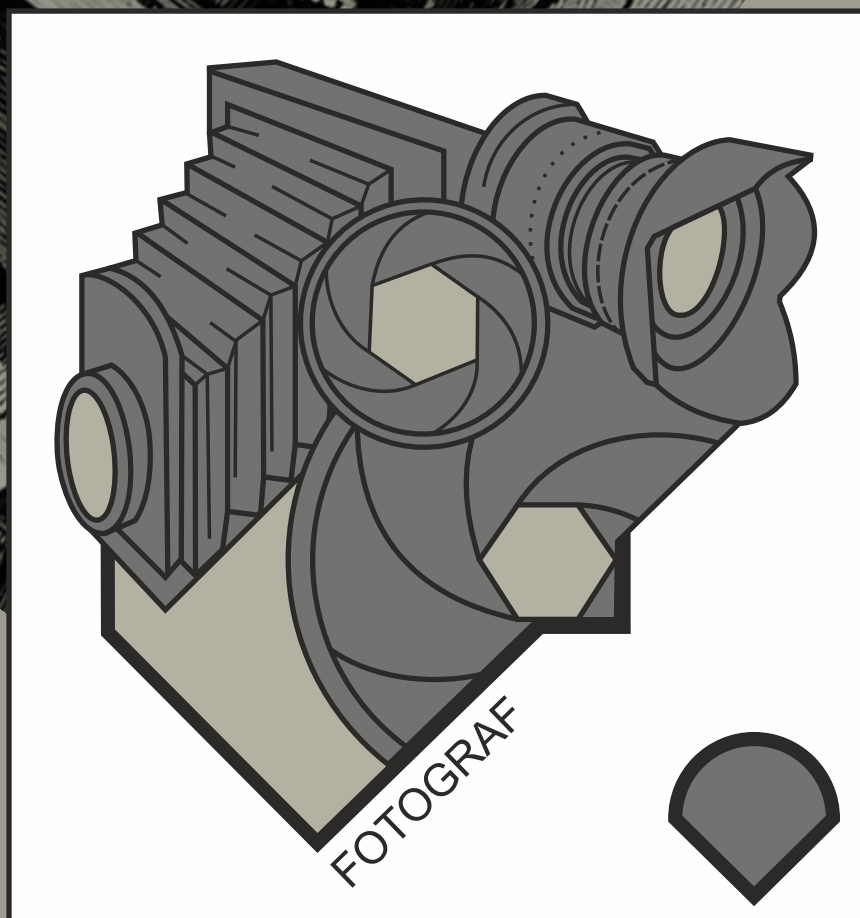

Slovo FOTOGRAFIE pochází z řeckých slov φως fós („světlo“) a γραφίς grafis („štětec“, „psací hrot“) nebo γραφή grafê, což dohromady dává „kreslení světlem“ nebo „zprostředkování pomocí obrysů“ nebo zkratka „kreslení“.

◇ **Potřebné předpoklady pro výkon povolání fotografa**

- estetické cítění
- tvůrčí schopnosti
- rychlost reakce
- soustředěnost
- dobrý zrak
- zájem o daný obor

Povolání je vykonáváno ve venkovních i interiérových prostředí, v ateliérech a ve fotolaboratořích. Je třeba počítat s prací s chemikáliemi ve fotolaboratořích.

◇ **Potřebné vzdělání**

Předpokladem pro úspěšný výkon povolání je absolvování fotograficky zaměřeného učebního či studijního oboru - střední vzdělání s maturitní zkouškou (většinou školy soukromé).

Výuka je vždy kombinací teoretické a praktické přípravy.

Studium fotografie se vyučuje především na uměleckých školách, na které jsou přijímáni uchazeči na základě talentových zkoušek.



Možnosti studia v oboru FOTOGRAF – STŘEDNÍ ŠKOLY

Přehled středních a vysokých škol, státních i soukromých, na nichž se vyučuje fotografie, a to ať už jako hlavní obor, nebo jako předmět doplňkový. Najdete zde také instituce, které poskytují veřejnosti fotografické kurzy. Střední a učňovské školy jsou pro lepší přehlednost rozděleny podle krajů.

Školy střední a učňovské:

Jihočeský kraj

Střední škola obchodu, služeb a podnikání, České Budějovice
Střední uměleckoprůmyslová škola sv. Anežky České, Český Krumlov

Jihomoravský kraj

Střední škola umění a designu, Brno
Střední škola potravinářská a služeb, Brno

Karlovarský kraj

Střední průmyslová škola keramická a sklářská, Karlovy Vary
Soukromá střední škola drogistická, Mariánské Lázně

Královéhradecký kraj

Střední škola služeb, obchodu a gastronomie, Hradec Králové

Moravskoslezský kraj

Střední umělecká škola, Ostrava
Střední škola oděvní, služeb a podnikání, Ostrava-Poruba

Plzeňský kraj

Soukromá střední uměleckoprůmyslová škola, Plzeň

Praha

Střední průmyslová škola grafická, Praha 1
MICHAEL, Soukromá střední škola reklamní tvorby, Praha 4
Soukromá střední odborná škola umění a managementu, Praha 6
SOU služeb, Státní škola módy, krásy a tvorby, Praha 9

Středočeský kraj

Střední škola fotografická, filmová a televizní, Skalsko

Ústecký kraj

Střední škola řemesel a služeb, Děčín

Vysočina

Soukromá střední umělecká škola grafická, Jihlava
Střední škola obchodu a služeb, Jihlava

Zlínský kraj

Střední uměleckoprůmyslová škola, Uherské Hradiště
Střední škola oděvní a služeb, Vizovice

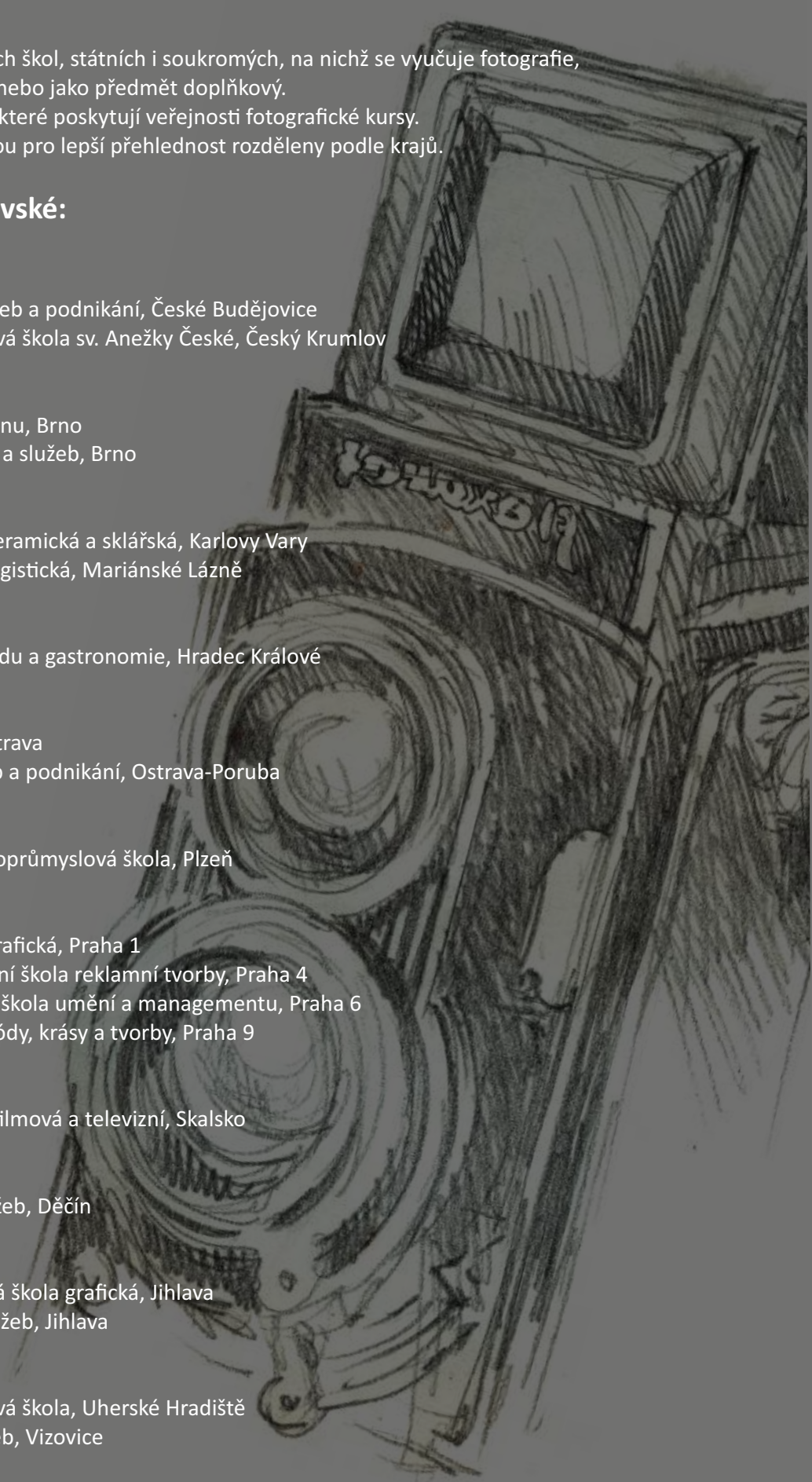

◊ Zaměření středoškolského studia

- zvládnutí klasické fotografie i nejnovějších typů digitálního zobrazování
- příprava pro reklamní a uměleckou tvorbu
- práce s nejmodernější technikou a softwarem
- zpracování obrazu v rozličných počítačových programech
- doplňkové studium předmětů - dějiny výtvarné kultury, užitá fotografie, technika a technologie, dějiny fotografie a filmu, dramaturgie a scenáristika, režie, kamera, zvuk, skript, střih a produkce

Studenti středních škol mohou pokračovat v dalším vzdělávání na Vyšších odborných školách nebo na vysokých školách podobných typů.

Uplatnění absolventů

- profese samostatného výtvarníka nebo fotografa
- zaměstnanci v různých fotografických studiích a agenturách
- v reklamních či propagačních odděleních a dalších
- v denících a časopisech či v televizi
- v oblasti teorie a kritiky fotografie
- v práci obrazových redaktorů
- kurátoři fotografických sbírek
- galerijní a muzejní pracovníci
- pedagogog různých typů fotografických škol a uměleckých škol
- v oblasti vizuálních komunikací
- v oblasti intermediální technologie a elektronického obrazu
- ve státní správě či místní samosprávě
- řídící výtvarník designérských studií nakladatelských a vydavatelských domů
- řídící výtvarník státních i privátních institucí se schopností vytvářet vizuální a intermediální sdělení
- profesionální fotografové ve svobodném povolání





STUDIUM OBORU FOTOGRAF NA VYSOKÝCH ŠKOLÁCH

Akreditované obory na vysokých školách vychovávají odborné fotografy.

V rámci studijních plánů jsou studenti seznamováni nejen s praktickými náležitostmi focení, ale například i se základy marketingu či ekonomie.

V České republice lze na úrovni vysokoškolského vzdělání studovat fotografii i na fakultách s mediálním nebo humanitním zaměřením.

Filozofická fakulta

Univerzita Palackého v Olomouci

"Filmová věda (dvouoborové)"

Fakulta umění

Ostravská univerzita v Ostravě

"Tvůrčí fotografie"

ART & DESIGN INSTITUT

Praha 4-Nusle

"Fotografie"

Filmová a televizní fakulta

Akademie múzických umění v Praze

"Animovaná tvorba"

Filozofická fakulta

Univerzita Karlova v Praze

"Filmová studia"

Fakulta multimediálních komunikací

Univerzita Tomáše Bati ve Zlíně

"Audiovizuální tvorba"

Filmová akademie Miroslava Ondříčka v Písku, o.p.s. Písek

"Tvorba audiovizuálního díla"

Fakulta umění a designu

Univerzita Jana Evangelisty Purkyně v Ústí nad Labem

"Fotografie a intermediální tvorba"

Filozofická fakulta

Masarykova univerzita Brno

„Teorie a dějiny filmu a audiovizuální kultury"



◇ Možnosti studia v oboru FOTOGRAF – VOŠ, VŠ, KURSY

◇ Školy vyšší odborné

Vyšší odborná škola grafická - Praha 1

Soukromá vyšší odborná škola umění a reklamy Orange Factory - Praha 11

◇ Školy vysoké

Institut tvůrčí fotografie Slezské univerzity - Opava

FAMU, katedra fotografie - Praha 1

Vysoká škola umělecko-průmyslová, ateliér fotografie - Praha 1

Akademie výtvarných umění, ateliér nových médií - Praha 7

Fakulta užitého umění a designu Univerzity Jana Evangelisty Purkyně - Ústí nad Labem

Univerzita Tomáše Bati, katedra reklamní fotografie a grafického designu - Zlín

◇ Školy vysoké, na nichž je fotografie jedním z předmětů

Pedagogická fakulta Univerzity Palackého, katedra výtvarné výchovy - Olomouc

Ústav umění a designu Západočeské univerzity - Plzeň

Fakulta stavební Českého vysokého učení technického - Praha

◇ Instituce poskytující rekvalifikační nebo jiné kurzy

Fotoškola - Brno

Institut fotografických studií Photogenia - Brno

Akademie tvůrčí fotografie - Praha 1

Institut digitální fotografie - Praha 2

Pražská fotografická škola - Praha 3

Studio PvM - Praha 8

◊ Pracovní činnosti

- specializované fotografování podle oborů výroby nebo činnosti - např. v lékařství, v jaderné fyzice a chemii, k dokumentaci a registraci meteorologických jevů, v různých technických oborech atd.
- fotografování reportážních a jiných snímků v terénu
- fotografování akcí (svatby, slavnosti, konference, politické a sportovní události)
- zhotovování fotodokumentace archivních a historických děl
- příprava fotografických digitálních, případně analogových přístrojů, nástrojů a pomůcek včetně osvětlovací techniky a měřících přístrojů
- práce v oblasti portrétní, reportážní a reklamní fotografie
- úpravy digitálního obrazu a jeho příprava pro další zpracování
- práce se základními grafickými programy, využití digitální techniky
- vedení příslušné dokumentace, archivace a třídění obrazového materiálu
- letecké snímkování zemského povrchu a různých objektů
- snímání videozáznamů
- pořizování kopií obrazových záznamů pro účely dlouhodobé archivace
- fotografování pro účely trojrozměrného zobrazení
- ruční zhotovování fotografií nebo i barevných výtažků.

Nejpoužívanějšími pracovními prostředky jsou:

- fotoaparáty a jejich příslušenství
- osvětlovací technika
- laboratorní potřeby



Kontakty na odborné lektory a pracovníky muzea,
na které je možné se obracet se svými dotazy a konzultacemi i po ukončení projektu:

Vladimír Štěpánský

Muzejní fotograf a dokumentátor

stepansky@muzeumcl.cz

Pevná linka: +420 487 824 145



Více informací najdete na: www.muzeumcl.cz

Ing. Tereza Kaiserová

Koordinátorka Ekoporadny ORSEJ

Mobil: 774 825 089

E-mail: kaiserova@muzeumcl.cz

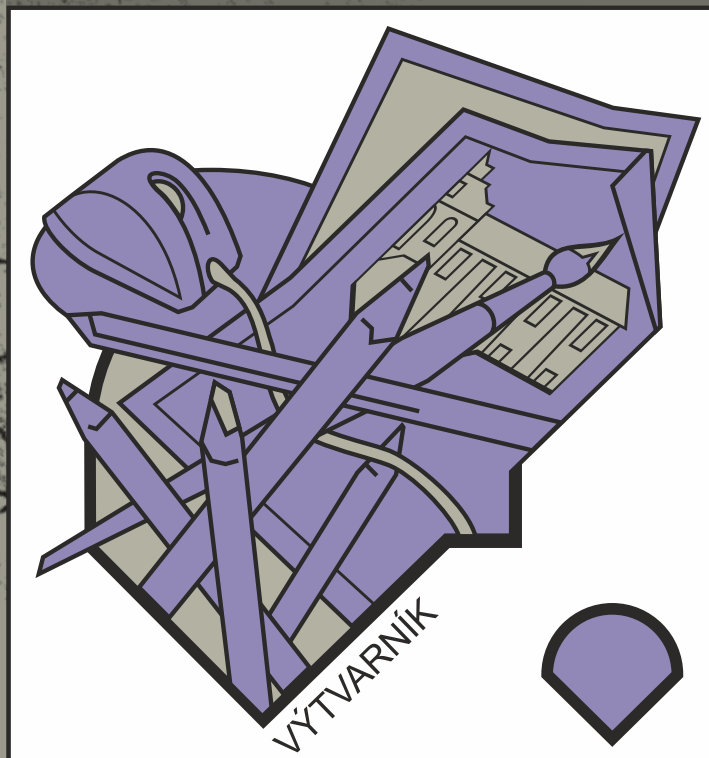

JAK SE STÁT VÝTVARNÍKEM



INVESTICE DO ROZVOJE VZDĚLÁVÁNÍ

VÝTVARNÍK

Výtvarník je specialista se zjevným uměleckým nadáním, které je pro tuto profesi nutností. Může vykonávat mnoho různých uměleckých a řemeslných činností nebo vykonávat pedagogickou činnost zaměřenou na výtvarné umění. Tato profese předpokládá talent a manuální zručnost ve výtvarných technikách. V posledních letech také znalosti grafické práce na PC.

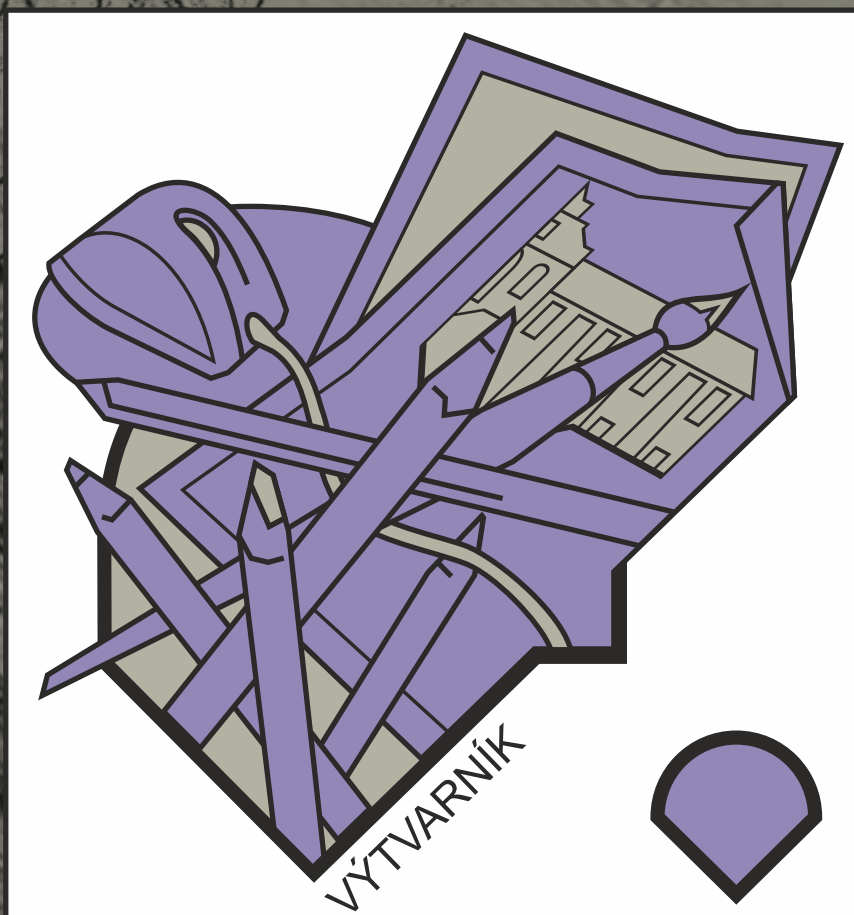

Výtvarné umění je umění vizuální.

Můžeme jej dělit na zobrazovací umění, abstraktní umění, lidové umění atd.

Hlavními obory výtvarného umění jsou:

- malířství
- sochařství
- architektura
- fotografie

◆ **Potřebné vzdělání**

**Střední umělecká nebo uměleckoprůmyslová škola
(např. grafická, textilní, sklářská, keramická apod.)**

Vyšší odborné školy nebo vysoké školy uměleckého zaměření.

◆ **MOŽNOSTI STUDIA – VÝTVARNÍK - STŘEDNÍ ŠKOLY**

Střední škola uměleckořemeslná a oděvní Liberec, s.r.o., Horská 167, Liberec 17

- škola přijímá i žáky se specifickými poruchami učení

Modelářství a návrhářství oděvů – Fashion design - 4-letý studijní obor s maturitou

Vyšší odborná škola textilních řemesel a Střední umělecká škola textilních řemesel, Praha 1, U Půjčovny 9

- škola přijímá i žáky se specifickými poruchami učení

Modelářství a návrhářství oděvů - 4-letý studijní obor s maturitou

Ateliér oděvu

Textilní výtvarnictví - 4-letý studijní obor s maturitou

Ateliér krajkářských technik

Ateliér nových médií

Ateliér tisku a tkaní

Ateliér hračky a košíkářských technik

Ateliér bytového designu

Soukromá střední škola designu, s.r.o., Laudova 10, Praha 6 - Řepy

- škola přijímá i žáky se specifickými poruchami učení

Užitá malba - 4-letý studijní obor s maturitou

Grafický design - 4-letý studijní obor s maturitou

Střední škola, Horažďovice, Blatenská 313

Grafický design - 4-letý studijní obor s maturitou

Masarykova střední škola Letovice, Tyršova 500, Letovice

Výtvarník - 4-letý studijní obor s maturitou

Střední škola uměleckoprůmyslová Ústí nad Orlicí, Zahradní 541, Ústí nad Orlicí

Průmyslový design - Tvarový a grafický design - 4-letý studijní obor s maturitou

Grafický design - Grafický design tiskovin - 4-letý studijní obor s maturitou

Modelářství a návrhářství oděvů – design oděvů - 4-letý studijní obor s maturitou

Textilní výtvarnictví – textilní a interiérový design - 4-letý studijní obor s maturitou

Střední škola uměleckých řemesel, s.r.o., Gurtějova 8, Ostrava - Zábřeh

Grafický design - 4-letý studijní obor s maturitou

Modelářství a návrhářství oděvů - 4-letý studijní obor s maturitou

MOŽNOSTI STUDIA – VÝTVARNÍK - STŘEDNÍ ŠKOLY

Střední uměleckoprůmyslová škola Jihlava - Helenín, Hálkova 42

- škola přijímá i žáky se specifickými poruchami učení

Užitá malba - 4-letý studijní obor s maturitou

Malba a ilustrace

Scénická a výstavní tvorba - 4-letý studijní obor s maturitou

Reklamní tvorba

Design a vizuální komunikace

Modelářství a návrhářství oděvů - 4-letý studijní obor s maturitou

Design oděvu

Textilní výtvarnictví - 4-letý studijní obor s maturitou

Design interiéru a bytových doplňků

Střední uměleckoprůmyslová škola Uherské Hradiště, Všebrdova 267, Uherské Hradiště

- škola přijímá i žáky se specifickými poruchami učení

UMPRUM - 4-letý studijní obor s maturitou

Užitá malba

Užitá fotografie a média

Průmyslový design

Grafický design

Modelářství a návrhářství oděvů

Modelářství a návrhářství obuvi a módních doplňků

Výtvarné zpracování keramiky a porcelánu

Kamenošochařství

Akademie - Vyšší odborná škola, Gymnázium a Střední odborná škola uměleckoprůmyslová

Světlá nad Sázavou, Sázavská 547, Světlá nad Sázavou

Výrobce a dekorátér keramiky - 3-letý učební obor s výučním listem

Malíř a dekorátér uměleckých předmětů

Aranžér – Propagační grafik

Umělecký keramik

Průmyslový design - 4-letý studijní obor s maturitou

Design interiéru – Bytový architekt - 4-letý studijní obor s maturitou

Výtvarné zpracování keramiky - 4-letý studijní obor s maturitou

MOŽNOSTI STUDIA – VÝTVARNÍK – VYŠŠÍ ODBORNÉ ŠKOLY

Vyšší odborná škola textilních řemesel a Střední umělecká škola textilních řemesel, Praha 1

- škola přijímá i žáky se specifickými poruchami učení

Konzervování a restaurování textilií - 3-letý studijní obor zakončený absolutoriem





MOŽNOSTI STUDIA – VÝTVARNÍK – VYSOKÉ ŠKOLY

Prague College

Praha 2-Vinohrady

"BA (Hons) Graphic Design"

Fakulta textilní, Technická univerzita v Liberci

"Řízení jakosti"

ART & DESIGN INSTITUT

Praha 4-Nusle

"Grafika"

Pedagogická fakulta, Univerzita Hradec Králové

"Textilní tvorba"

Ústav umění a designu, Západočeská univerzita v Plzni

"Design"

Vysoká škola uměleckoprůmyslová v Praze, Praha 1

"Grafika a vizuální komunikace"

Fakulta výtvarných umění, Vysoké učení technické v Brně, Brno

"Průmyslový design (tělový design)"

Fakulta umění a architektury, Technická univerzita v Liberci

"Design prostředí"

Fakulta multimediálních komunikací, Univerzita Tomáše Bati ve Zlíně

"Multimedia a design"

Fakulta umění a designu, Univerzita Jana Evangelisty Purkyně v Ústí nad Labem

"Design"

Fakulta architektury, České vysoké učení technické v Praze

"Průmyslový design"

Fakulta strojního inženýrství, Vysoké učení technické v Brně

"Průmyslový design ve strojírenství"

Lesnická a dřevařská fakulta, Mendelova univerzita v Brně

"Design nábytku"

Fakulta metalurgie a materiálového inženýrství, Vysoká škola báňská

Technická univerzita Ostrava

"Umělecké slévárství"

◆ Profil a uplatnění absolventa

Absolvent může vykonávat přímo vystudovanou výtvarnou činnost (malba, kresba, grafika, socha atd.), tzv. svobodné povolání.

Dále se může stát designerem = návrhářem užitkových výrobků v mnoha oborech lidské činnosti (keramika, sklo, automobilový průmysl, interiéry, oděvní výtvarnictví, šperk atd.)

Po absolvování výtvarné školy se může absolvent uplatnit také jako pedagog výtvarné výchovy na ZŠ nebo ZUŠ. Zde je ovšem nutné vystudovat alespoň částečně pedagogiku (např. pedagogické minimum, pedagogiku pro ZUŠ).

Absolvent s vysokoškolským titulem může vyučovat na středních i vysokých školách výtvarného zaměření.

Dalším možným uplatněním absolventa výtvarné školy je práce např. v reklamní agentuře, v médiích, v Domech dětí mládeže, v divadlech apod.

Náš grant představuje blíže profesi VÝTVARNÍKA, VÝSTAVÁŘE a GRAFIKA vykonávanou v muzejním prostředí.



◆ Pracovní činnosti

Výstavář a výtvarník v muzeu

- koordinace prací při instalaci výstav a expozic, samotná instalace výstav a jejich mobiliáře podle návrhů a scénářů
- sledování periodik, vyhodnocování jejich přístupu k akcím a výstavám pořádaných muzeem, zajišťování publicity významných společenských akcí, tvorba informačních výstupů a zpracování pravidelných informací pro hromadné sdělovací prostředky a veřejnost, prezentace a propagace akcí pořádaných muzeem a galerií ve všech médiích
- výtvarné zpracování podkladů a propagace pro muzejní pedagogiku a ekologickou výchovu (výtvarné zpracování Pracovních listů pro děti i dospělé, lektorská činnost v tvůrčích dílnách pro veřejnost)
- oslovování a sjednávání prodejců, umělců pro kulturní vystoupení a dalších aktérů pro akce pořádané muzeem
- příprava a realizace vernisáží
- zpracování a realizace pozvánek, plakátů a dalších propagačních materiálů, tvorba grafických návrhů propagačních tiskovin
- příprava smluv s vystavujícími autory, institucemi a účinkujícími



◊ Popis oboru

V současném umění se rozdíl mezi výtvarnými druhy výrazně stírá. Objevují se nové techniky, dochází k míšení. Vytváří se nové výtvarné techniky.

Nejkontroverznější z nich je například performance.

Výtvarné umění produkují výtvarní umělci, teoreticky se jím zabývají historici umění.

Od pouhého řemesla dělí výtvarné umění především originální vklad autora, snahu oslovit diváka, sdělovat, nechat jej „prožít“ obdobné emoce, které vedly autora k vytvoření díla. Výtvarné umění existuje odjakživa.

I náš pradávný předek maloval po stěnách jeskyně malby.

Podstatou těchto činností je dobrá autorova představivost a nápaditost, kterou je schopen převést do reálné podoby.

◊ Metody práce a základní pomůcky

Řemeslné / ruční práce – paspartování, rámování, kresba, malba, typografie a další podobné činnosti vyžadující talent a zručnost

Grafické práce na PC – např. programy Adobe Photoshop, Corel DRAW, volně dostupné grafické programy (např. PhotoFiltreStudio, Picasa)



**Kontakty na odborné lektory a pracovníky muzea,
na které je možné se obracet se svými dotazy a konzultacemi i po ukončení projektu:**

Markéta Váchalová Vojtíšková

Oddělení výstav, výchovy, propagace a galerie

Vlastivědné muzeum a galerie v České Lípě

Mobil: +420 702 000 096

vachalova@muzeumcl.cz



Více informací najdete na: www.muzeumcl.cz

Ing. Tereza Kaiserová

Koordinátorka Ekoporadny ORSEJ

Mobil: 774 825 089

E-mail: kaiserova@muzeumcl.cz

PREZENTACE

ODBORNÝCH PROFESÍ
A TRADIČNÍCH ŘEMESEL

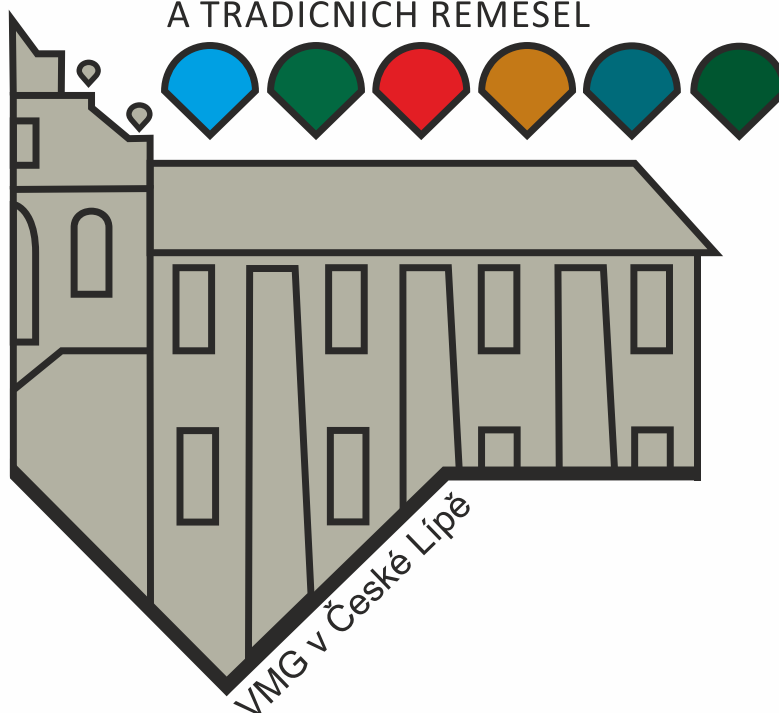

INVESTICE DO ROZVOJE VZDĚLÁVÁNÍ

Díčí informace a podklady pro tento vzdělávací materiál byly použity z internetového zdroje Wikipedie, otevřená encyklopedie, z encyklopedie profesí www.jobs.cz/poradna/profese/; <http://www.infoabsolvent.cz/>; <http://www.stredniskoly.cz/>; <http://www.vysokeskoly.cz/>; z archivu GP Profese a řemesla, z osobních archivů lektorů a archivu VMG v České Lípě.